

По вопросам продаж и поддержки обращайтесь:

Архангельск (8182)63-90-72
Астана (7172)727-132
Белгород (4722)40-23-64
Брянск (4832)59-03-52
Владивосток (423)249-28-31
Волгоград (844)278-03-48
Вологда (8172)26-41-59
Воронеж (473)204-51-73
Екатеринбург (343)384-55-89
Иваново (4932)77-34-06
Ижевск (3412)26-03-58
Казань (843)206-01-48
Калининград (4012)72-03-81
Калуга (4842)92-23-67
Кемерово (3842)65-04-62
Киров (8332)68-02-04

Краснодар (861)203-40-90
Красноярск (391)204-63-61
Курск (4712)77-13-04
Липецк (4742)52-20-81
Магнитогорск (3519)55-03-13
Москва (495)268-04-70
Мурманск (8152)59-64-93
Набережные Челны (8552)20-53-41
Нижний Новгород (831)429-08-12
Новокузнецк (3843)20-46-81
Новосибирск (383)227-86-73
Орел (4862)44-53-42
Оренбург (3532)37-68-04
Пенза (8412)22-31-16
Пермь (342)205-81-47
Ростов-на-Дону (863)308-18-15

Рязань (4912)46-61-64
Самара (846)206-03-16
Санкт-Петербург (812)309-46-40
Саратов (845)249-38-78
Смоленск (4812)29-41-54
Сочи (862)225-72-31
Ставрополь (8652)20-65-13
Тверь (4822)63-31-35
Томск (3822)98-41-53
Тула (4872)74-02-29
Тюмень (3452)66-21-18
Ульяновск (8422)24-23-59
Уфа (347)229-48-12
Челябинск (351)202-03-61
Череповец (8202)49-02-64
Ярославль (4852)69-52-93

Единый адрес: spr@nt-rt.ru Веб-сайт: www.strop.nt-rt.ru

Кран-балки Строп

Основное предназначение кран-балки – передвижение больших грузов в разных плоскостях. Перемещение по вертикали происходит при помощи навесного тельфера, а по горизонтали посредством передвижения балки по подкрановым путям.



Кран-балки опорные

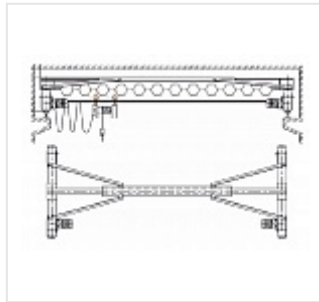

Опорные кран-балки устанавливаются на подкрановый путь сверху и передвигаются по рельсам. На обоих концах пролетной балки находятся опорные концевые балки, используемые для передвижения по крановым путям. Опорные кран-балки позволяют поднимать грузы на максимально возможную высоту. Путь мостового опорного крана также может быть закреплен на колоннах, в следствие чего предел его грузоподъемности существенно повышается. Краны соответствуют ГОСТ 22045-89.

Описание модели

Кран-балки подвесные



Описание модели

Подвесные кран-балки устанавливаются снизу подкрановых путей, их ходовые катки цепляются (опираются) на нижние полки двутавровой балки, и вся конструкция находится в «подвешенном» состоянии. На концах пролетной балки находятся подвесные концевые балки. Путь, по которому перемещается такая кран-балка, монтируют под потолком помещения. В отличие от опорных, подвесные кран-балки за счёт консолей при одинаковой длине пролёта позволяют обслуживать большую площадь. Также их преимущество – возможность отсутствия опор внутри рабочей зоны помещения. Краны соответствуют ГОСТ 7890-93.